

vtech®

Handleiding

Toet Toet
Auto's®

Blus & Race Brandweerkazerne



INLEIDING

Gefeliciteerd met uw aankoop van de **Toet Toet Auto's® - Blus & Race Brandweerkazerne** van **VTech®**. Wij van **VTech®** doen ons uiterste best goede producten te maken die leuk en leerzaam zijn voor uw kind. Mocht u nog vragen of opmerkingen hebben, neemt u dan a.u.b. contact op met onze klantenservice, telefoonnummer: (0031) (0)495- 459123 / e-mail: klantenservice@vtechnl.com

Train je blus- en reddingsvaardigheden in de **Blus & Race Brandweerkazerne** van **VTech®**! Plaats Bram Brandweer op de lanceerder boven in de trainingstoren, druk op de bel om deze te laten rinkelen en om de brandweergagen op volle snelheid over de baan te laten rijden! Gebruik de routewisselaar om Bram door de garagedeur of via de baan naar beneden te laten racen. Beweeg de lift om hem naar boven te brengen en red de hond uit de toren met behulp van de ladder. Gebruik de accessoires om samen met Bram Brandweer branden te blussen in Toet Toet Stad. Hoe cool is dat?!

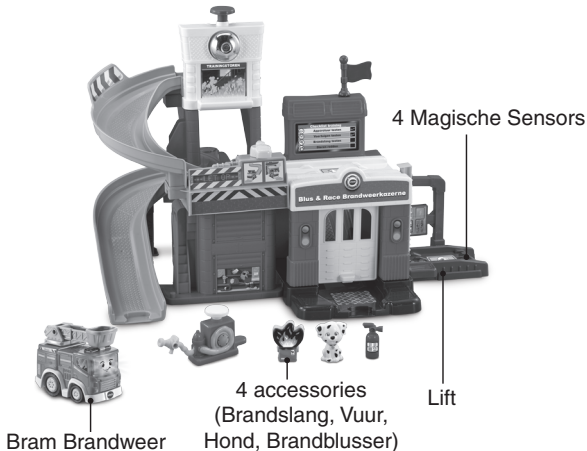

INHOUD VAN DE DOOS



Eén VTech®
Toet Toet Auto's®-
Bram Brandweer

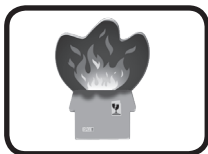

Eén omklapbaar
vuur-onderdeel



Eén brandblusser

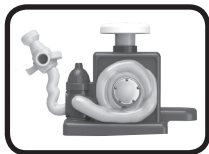

Eén brandslang



Eén hond



Eén trainingstoren
met bel



Wegdeel A



Wegdeel B



Eén garagedeur

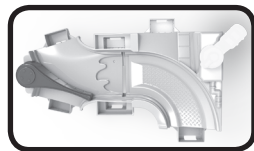

Wegdeel C



Wegdeel D

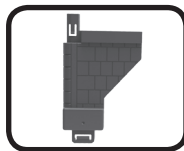

Steundeel A



Steundeel B



Twee deur-onderdelen

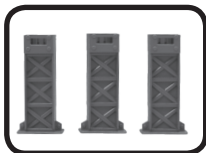

Drie smalle steundelen



Eén achterwand



Eén garage-bovenstuk



Eén garagevloer



Eén lift-platform

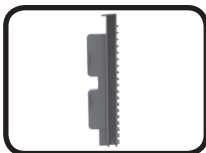

Eén lift-onderdeel

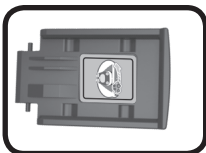

Eén lanceerder

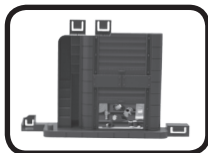

Eén toren



Eén omklapbaar vuur-onderdeel

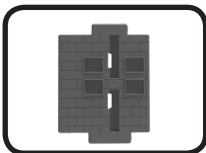

Eén rechterwand

- Eén stickervel
- Eén handleiding

WAARSCHUWING:

Alle verpakkingsmaterialen, zoals plakband, plastic, demolabel, verpakkingsslotjes, tie-wraps, koorden, schroeven enz., maken geen deel uit van het product en dienen voor de veiligheid van uw kind te worden verwijderd.

Let op: Sla deze handleiding op, deze bevat belangrijke informatie over het product.

Losmaken van de verpakkingsslotjes:

- ① Draai het verpakkingsslotje.
- ② Neem het verpakkingsslotje uit de houder en gooi het weg bij het afval.

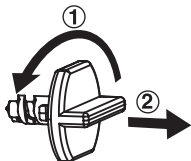

HOE PLAATS JE DE BATTERIJEN?

1. Zet het speelgoed UIT.
2. Open het batterijklepje aan de onderkant van de brandweerwagen. Gebruik hiervoor een schroevendraaier.
3. Wanneer er gebruikte of lege batterijen aanwezig zijn, verwijder deze dan uit het batterijenvak door elke batterij aan één kant omhoog te tillen.
4. Plaats 2 nieuwe 'AAA' (LR03) batterijen volgens de afbeelding in het batterijenvak. Voor optimale prestaties bevelen wij alkaline batterijen of volledig opgeladen NiMH (nikkel-metaalhydride) batterijen aan.
5. Plaats het klepje terug en maak het goed vast.
6. Nu is het speelgoed klaar voor gebruik.

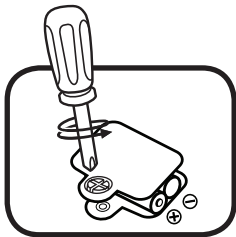

WAARSCHUWING:

Batterijen dienen door een volwassene geplaatst te worden.
Houd batterijen buiten het bereik van kinderen.

BELANGRIJKE INFORMATIE OVER BATTERIJEN

- Plaats de batterijen volgens de polen (+,-) om lekkage te voorkomen.
- Gebruik geen verschillende soorten batterijen door elkaar: alkaline, standaard (zink-koolstof), oplaadbare of nieuwe en gebruikte batterijen.
- Gebruik alleen het type en de soort batterijen die in deze handleiding staan vermeld.
- De contactklemmen van de voeding mogen niet kortgesloten worden.
- Indien het speelgoed langere tijd niet zal worden gebruikt, is het aan te bevelen de batterijen te verwijderen.
- Verwijder lege of zwakke batterijen uit het speelgoed.
- Gooi batterijen niet weg in vuur of in de natuur.

OPLAADBARE BATTERIJEN:

- Haal oplaadbare batterijen eerst uit het speelgoed en laad ze daarna buiten het speelgoed op.
- Het opladen of verwijderen van batterijen dient altijd onder toezicht van een volwassene te gebeuren.
- Probeer nooit gewone (niet oplaadbare) batterijen te herladen.

Milieu

Verwijdering van batterijen en product



Het symbool van een doorgekruiste container geeft aan dat het product en de batterijen niet met het normale huisafval mogen worden weggegooid omdat deze stoffen bevatten die schadelijk kunnen zijn voor het milieu en de gezondheid. Lever het product en/of de batterijen aan het eind van hun levenscyclus in bij een officieel aangewezen inzamelpunt.

Win advies in bij de plaatselijke autoriteiten voor informatie over speciale plaatsen voor Klein Chemisch Afval (K.C.A.), waar u gebruikte batterijen en/of producten kunt inleveren.

De chemische symbolen Hg, Cd of Pb geven aan dat het kwik- (Hg), cadmium- (Cd) of loodgehalte (Pb) in de batterij hoger is dan de referentieniveaus in de Richtlijn 2006/66/EC.



De zwarte balk geeft aan dat het product na 13 augustus 2005 op de markt werd gebracht.

Help het milieu door uw product en/of batterijen op een verantwoordelijke manier weg te gooien.

Kijk voor meer informatie op:

www.stibat.nl

STICKEROVERZICHT

Plak a.u.b. de stickers volgens onderstaande instructies op de onderdelen van de speelset.

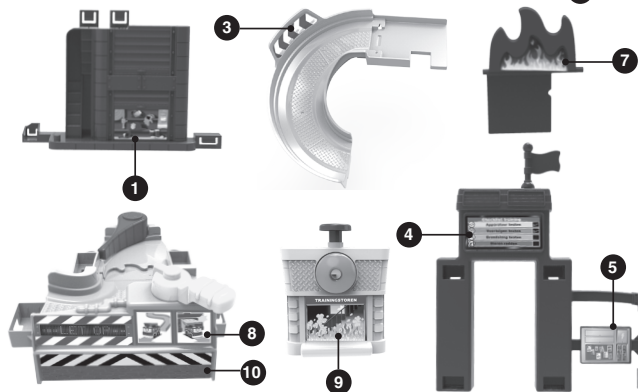
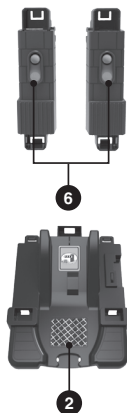
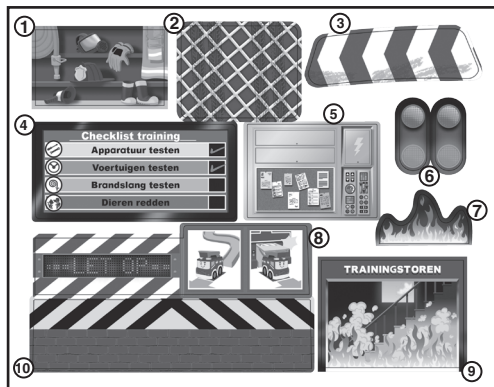

MONTAGE INSTRUCTIES

Bij **VTech**[®] staat veiligheid voorop. Om de veiligheid van het kind te kunnen garanderen, is montage door een volwassene vereist.

1. Monteer de garagedeur, garagevloer en wandonderdelen volgens onderstaande stappen:

A. Bevestig de twee deur-onderdelen aan de garagevloer. Het onderdeel met het cijfer 1 (aan de binnenkant) dient aan de linkerkant geplaatst te worden en het onderdeel met het cijfer 2 aan de rechterkant, zoals hieronder wordt afgebeeld. Er zal een 'klik'-geluid te horen zijn wanneer elk onderdeel stevig bevestigd is. Plaats vervolgens de garagedeur in de uitsparingen van de deuronderdelen, zoals hieronder wordt afgebeeld.

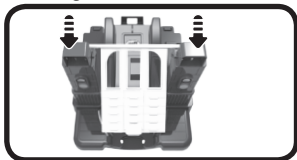
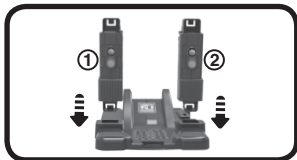

B. Bevestig het garage-bovenstuk aan de twee deur-onderdelen en bevestig daarna de achterwand aan de garagevloer en het garagebovenstuk, zoals hieronder wordt afgebeeld. Er zal een 'klik'-geluid te horen zijn wanneer elk onderdeel stevig bevestigd is.

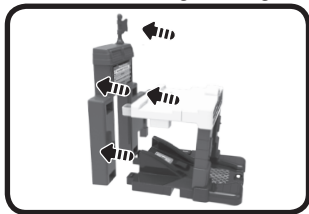

C. Bevestig de rechterwand aan de garagevloer en het garagebovenstuk. Bevestig vervolgens het lift-onderdeel aan de rechterwand, zoals hieronder wordt afgebeeld. Er zal een 'klik'-geluid te horen zijn wanneer elk onderdeel stevig bevestigd is.



2. Monteer de wegdelen en onderdelen van de linkerzijde van de kazerne volgens onderstaande stappen:

A. Bevestig wegdeel B aan wegdeel C en bevestig steundeel A en steundeel B aan wegdeel C, zoals hieronder wordt afgebeeld. Er zal een 'klik'-geluid te horen zijn wanneer elk onderdeel stevig bevestigd is.

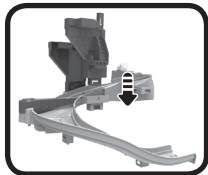
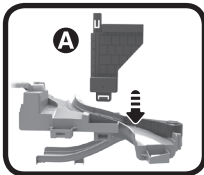
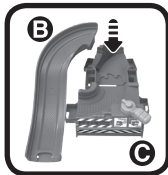

B. Bevestig wegdeel A aan wegdeel C en aan steundeel A en B, zoals hieronder wordt afgebeeld. Er zal een 'klik'-geluid te horen zijn wanneer het onderdeel stevig bevestigd is.

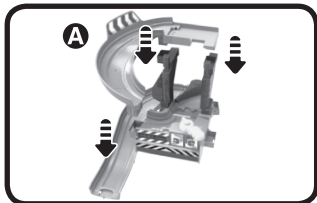

C. Bevestig de trainingstoren met bel aan steundeel A en B, en bevestig de lanceerder aan wegdeel A, zoals hieronder wordt afgebeeld. Er zal een 'klik'-geluid te horen zijn wanneer de lanceerder stevig bevestigd is.

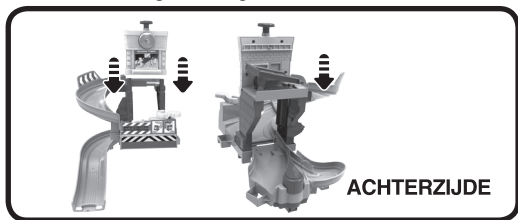

D. Bevestig de toren onder wegdeel C en bevestig twee smalle steundelen aan wegdeel B en wegdeel C, zoals hieronder wordt afgebeeld. Er zal een 'klik'-geluid te horen zijn wanneer elk onderdeel stevig bevestigd is. Plaats vervolgens het omklapbaar vuur-onderdeel in de daarvoor bestemde opening van het wegdeel C, zoals hieronder wordt afgebeeld.

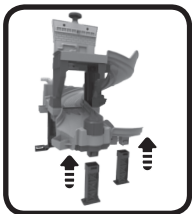
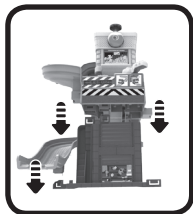

3. Bevestig de gemonteerde onderdelen aan elkaar, zoals hieronder wordt afgebeeld.

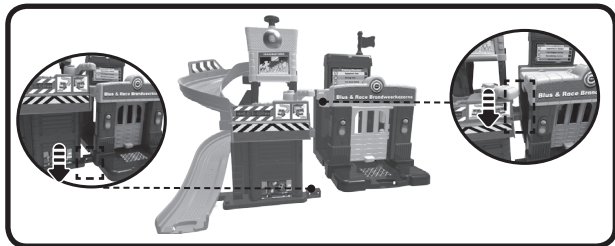

4. Bevestig wegdeel D en een smal steundeel aan elkaar, zoals hieronder wordt afgebeeld.

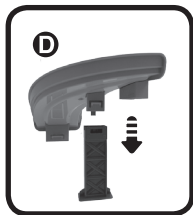

5. Bevestig wegdeel D en het smalle steundeel aan wegdeel C en de garagevloer, zoals hieronder wordt afgebeeld. Er zal een 'klik'-geluid te horen zijn wanneer elk onderdeel stevig bevestigd is.

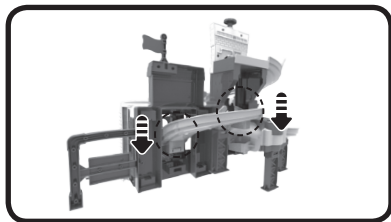

6. Verbind vervolgens het lift-platform met het lift-onderdeel, zoals hieronder wordt afgebeeld.

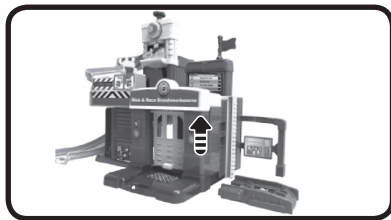

7. Bevestig de brandslang aan wegdeel B, zoals hieronder wordt afgebeeld.



Wanneer de montage-stappen voltooid zijn, kan er gespeeld worden met de **Blus & Race Brandweerkazerne** en kan deze verbonden worden met andere **Toet Toet Auto's®** speelsets (apart verkrijgbaar).



FUNCTIES

Bram Brandweer

1. Aan/Uit-schakelaar

Om **Bram Brandweer** AAN te zetten, verschuif je de **Aan/Uit-schakelaar** naar (). Om het speelgoed UIT te zetten, beweeg je de Aan/Uit-schakelaar naar ().

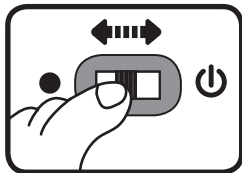

2. Automatische uitschakeling

Om batterijen te sparen, schakelt het speelgoed automatisch uit als er enige tijd niet mee wordt gespeeld. Het speelgoed kan weer geactiveerd worden door op de knipperende gezichttoets te drukken of door het speelgoed snel te bewegen, zodat de bewegingssensor wordt geactiveerd.

Let op: Het speelgoed in deze verpakking staat in een demostand. Zet het speelgoed, na het openen van de verpakking, uit en vervolgens weer aan om normaal te kunnen spelen. Wanneer het speelgoed tijdens het spelen uitschakelt, raden wij aan de batterijen te vervangen.

ACTIVITEITEN

Bram Brandweer

1. Verschuif de **Aan/Uit-schakelaar** om het speelgoed aan te zetten. Je hoort een gezongen liedje, een vrolijk zinnetje en een geluidseffect. Het lichtje knippert mee met het geluid.
2. Druk op de **knipperende gezichtstoets** om geluidseffecten, vrolijke zinnetjes, gezongen liedjes en melodietjes te horen. Het lichtje knippert mee met het geluid.
3. Beweeg het **voertuig** om grappige geluiden te horen. Beweeg het voertuig tijdens een melodie om grappige geluiden toe te voegen. Het lichtje knippert mee met het geluid.
4. Beweeg de brandweeladder om grappige reacties te horen. Het lichtje knippert met het geluid.

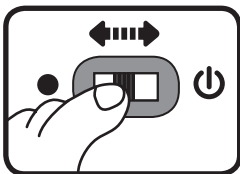

5. Het voertuig herkent de **Magische Sensors** in de **Toet Toet Auto's®** speelsets. Beweeg het voertuig over een Magische Sensor en zie het gezichtje knippen en hoor vrolijke zinnnetjes, geluidseffecten, melodietjes en gezongen liedjes. (Overige speelsets zijn apart verkrijgbaar).



Brandweerkazerne

1. De **Toet Toet Auto's® - Blus & Race Brandweerkazerne** bevat vier **Magische Sensors**. De Toet Toet Auto's voertuigen (alleen voertuigen met Magische Sensor herkenning) reageren op de Magische Sensors met grappige geluiden, vrolijke zinnnetjes, gezongen liedjes en meer!
2. Plaats **Bram Brandweer** op de **lift** om hem naar boven of beneden te brengen.

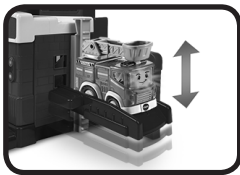

3. Plaats **Bram Brandweer** op de **lanceerder**. Druk daarna op de bel om deze te laten rinkelen en om de brandweerwagen op volle snelheid over de baan te laten rijden!

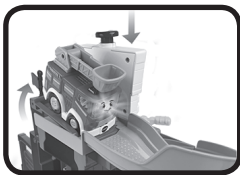

4. Beweeg de **routewisselaar** om de route te veranderen.



5. Laat **Bram Brandweer** van de trainingstoren rijden en zie hem door de **garagedeur** naar buiten rijden of maak zelf de deur open en duw de brandweerwagen naar buiten.



6. Gebruik de 4 **accessoires** (vuur, brandslang, brandblusser en hond) voor nog meer speelplezier. Druk op de witte toets van de **brandslang** om de slang op en neer te bewegen.



MELODIETJES

1. Twee emmertjes water halen
2. Oats, Peas, Beans and Barley Grow
3. Can Can
4. The Entertainer
5. Rije, rije in een wagentje
6. Zagen, zagen

GEZONGEN LIEDJES

Liedje 1

Branden blussen, dat doe ik heel graag.
Stap maar in, help mij vandaag.
Samen doven wij het vuur,
het is tijd voor avontuur!

Liedje 2

Een katje in een boom, een noodgeval,
geen zorgen, ik help overal.

Liedje 3

Toet Toet Auto's!
Hallo, ik ben Bram de Brandweer!
Ga met mij mee op pad! Toet! Toet!
Want ik blus de branden in Toet Toet stad!
Ja, hoe cool is dat! Toet! Toet!

ONDERHOUD EN VERZORGING

1. Maak het speelgoed a.u.b. alleen schoon met een vochtige en niet met een natte doek.
2. Zet het speelgoed niet voor langere tijd in de felle zon of in de buurt van een andere warmtebron.
3. Als het speelgoed voor langere tijd niet wordt gebruikt, is het aan te bevelen de batterijen te verwijderen.
4. Laat het speelgoed niet op harde oppervlakken vallen en stel het niet bloot aan vocht of water.
5. Reinig het speelgoed niet met bijtende schoonmaakmiddelen.

LET OP:

Als **Bram Brandweer** opeens stopt of als het geluid slechter wordt:

1. Zet dan het speelgoed uit en laat het zo enkele minuten staan.
2. Zet het daarna weer aan.
3. Blijft het probleem bestaan, dan kan het veroorzaakt worden door bijna lege batterijen.
4. Vervang de oude batterijen door nieuwe en probeer het opnieuw.

Blijft het probleem nog steeds bestaan, neem dan a.u.b. contact op met onze klantenservice, e-mail: klantenservice@vtechnl.com / telefoonnummer: (0031) (0)495-459123

BELANGRIJKE MEDEDELING:

Het ontwerpen en ontwikkelen van educatief speelgoed gaat gepaard met een verantwoordelijkheid die wij bij **VTech**[®] uitermate serieus opvatten. Wij zetten ons volledig in om er zeker van te zijn dat de informatie, die de kern van ons product is, zeer nauwkeurig en accuraat is. Het kan echter gebeuren dat er fouten voorkomen. Het is voor u van belang om te weten dat wij volledig achter onze producten staan en u aanmoedigen contact op te nemen met onze klantenservice indien u problemen heeft met, of suggesties heeft voor onze producten. Wij staan u dan graag te woord.

Telefoonnummer: (0031) (0)495-459123 /

E-mail: klantenservice@vtechnl.com

**Bezoek onze website voor meer
informatie over onze producten
en garantievoorwaarden:**

vtechnl.com

