

vtech®

Handleiding



Mega Bouwplaats



INLEIDING

Gefeliciteerd met uw aankoop van de **Toet Toet Auto's® - Mega Bouwplaats** van **VTech®**. Wij van **VTech®** doen ons uiterste best goede producten te maken die leuk en leerzaam zijn voor uw kind. Mocht u nog vragen of opmerkingen hebben, neemt u dan a.u.b. contact op met onze klantenservice, telefoonnummer: (0031) (0)495- 459123 / e-mail: klantenservice@vtechnl.com

Tijd om aan het werk te gaan op de **Toet Toet Auto's® - Mega Bouwplaats** van **VTech®**! Speel met Kevin Kiepwagen of andere Toet Toet Auto's op de bouwplaats en luister naar de vrolijke reacties! Lanceer een voertuig van de toren en het voertuig wordt op spectaculaire wijze door de hijsbak naar de andere kant van de bouwplaats gebracht! Gebruik de lift, rust uit op de parkeerplaats en gebruik de lanceerbak om de stenen in de kiepwagen te laten rollen. Help je een handje mee? Kiep, kiep, hoera!

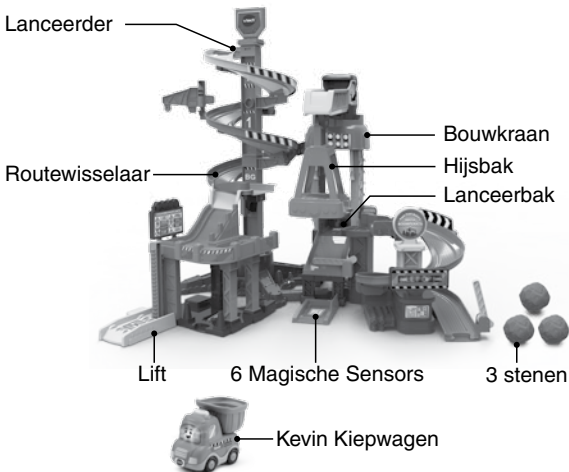

INHOUD VAN DE DOOS



Eén VTech®
Toet Toet Auto's®-
Kevin Kiepwagen



Drie stenen

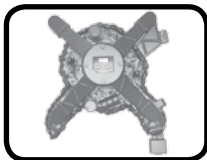

Eén centraal
basisstuk

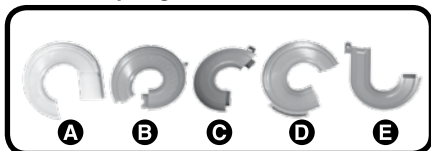

Vijf gebogen baanonderdelen (A, B, C, D, E)



Eén bord



Twee
steunpilaren

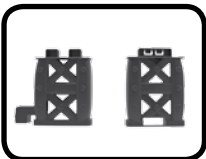

Twee bouwkraan-
steundelen



Eén lanceerder met
Magische Sensor

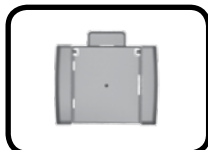

Eén lanceerbak-
steun

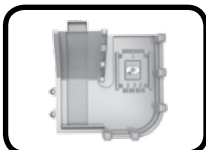

Eén platform met
Magische Sensor



Eén lift-platform met
Magische Sensor



Eén platform-steundeel

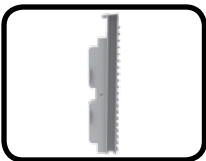

Eén lift-onderdeel

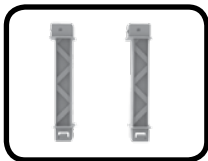

Twee kleine platform-steundelen

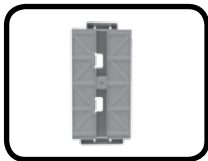

Eén muur



Eén parkeerplaats met Magische Sensor



Eén bouwkraan



Eén bouwkraan-basisstuk



Eén hijsbak-bovenstuk



Eén hijsbak-basisstuk

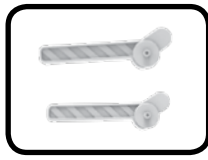

Twee slagbomen

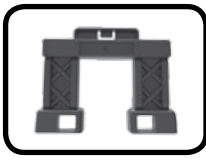

Eén loopband-steundeel

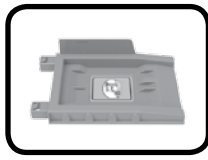

Eén laadplek-platform met Magische Sensor



Eén lanceerbak met
Magische Sensor



Eén loopband



Eén rechthoekig bord

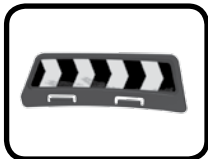

Eén vangrail

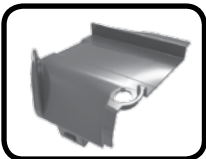

Eén splitsing



Eén routewisselaar



Eén toren met bord



Twee grote
bouwkraan-steundelen



Eén kantoor-
basisstuk

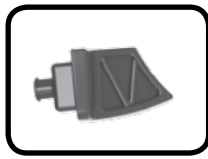

Eén klein
verbindingsstuk



Eén bord met
waarschuwingen

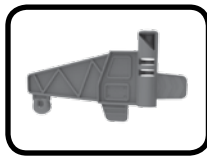

Eén baan-bord

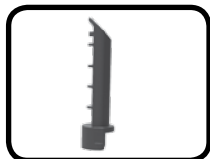

Eén baanbord-steundeel



Eén bouwkraan-bovenstuk



Eén kort verbindingsstuk

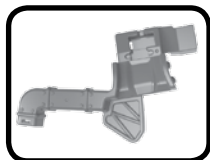

Eén baan-bovensteundeel

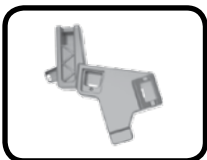

Eén baan-ondersteundeel



Eén lang verbindingsstuk



Eén splitsing-steundeel

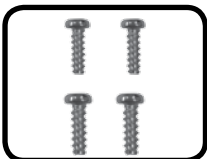

Vier schroeven

- Eén stickervel
- Eén handleiding

WAARSCHUWING:

Alle verpakkingsmaterialen, zoals plakband, plastic, demolabel, verpakkingsslotjes, tie-wraps, koorden, schroeven enz., maken geen deel uit van het product en dienen voor de veiligheid van uw kind te worden verwijderd.

Let op: Sla deze handleiding op, deze bevat belangrijke informatie over het product.

Montage door een volwassene vereist.

Losmaken van de verpakkingsslotjes:

- ① Draai het verpakkingsslotje.
- ② Neem het verpakkingsslotje uit de houder en gooi het weg bij het afval.

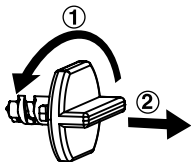

HOE PLAATS JE DE BATTERIJEN?

1. Zet het speelgoed UIT.
2. Open het batterijklepje aan de onderkant van het voertuig. Gebruik hiervoor een schroevendraaier.
3. Wanneer er gebruikte of lege batterijen aanwezig zijn, verwijder deze dan uit het batterijenvak door elke batterij aan één kant omhoog te tillen.
4. Plaats 2 nieuwe 'AAA' (LR03) batterijen volgens de afbeelding in het batterijenvak. Voor optimale prestaties bevelen wij alkaline batterijen of volledig opgeladen NiMH (nikkel-metaalhydride) batterijen aan.
5. Plaats het klepje terug en maak het goed vast.
6. Nu is het speelgoed klaar voor gebruik.

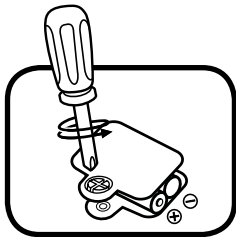

WAARSCHUWING:

Batterijen dienen door een volwassene geplaatst te worden.
Houd batterijen buiten het bereik van kinderen.

BELANGRIJKE INFORMATIE OVER BATTERIJEN

- Plaats de batterijen volgens de polen (+,-) om lekkage te voorkomen.
- Gebruik geen verschillende soorten batterijen door elkaar: alkaline, standaard (zink-koolstof), oplaadbare of nieuwe en gebruikte batterijen.
- Gebruik alleen het type en de soort batterijen die in deze handleiding staan vermeld.
- De contactklemmen van de voeding mogen niet kortgesloten worden.
- Indien het speelgoed langere tijd niet zal worden gebruikt, is het aan te bevelen de batterijen te verwijderen.
- Verwijder lege of zwakke batterijen uit het speelgoed.
- Gooi batterijen niet weg in vuur of in de natuur.

OPLAADBARE BATTERIJEN:

- Haal (indien verwijderbaar) oplaadbare batterijen eerst uit het speelgoed en laad ze daarna buiten het speelgoed op.
- Het opladen of verwijderen van batterijen dient altijd onder toezicht van een volwassene te gebeuren.
- Probeer nooit gewone (niet oplaadbare) batterijen te herladen.

Milieu

Verwijdering van batterijen en product



Het symbool van een doorgekruiste container geeft aan dat het product en de batterijen niet met het normale huisafval mogen worden weggegooid omdat deze stoffen bevatten die schadelijk kunnen zijn voor het milieu en de gezondheid. Lever het product en/of de batterijen aan het eind van hun levenscyclus in bij een officieel aangewezen inzamelpunt.

Win advies in bij de plaatselijke autoriteiten voor informatie over speciale plaatsen voor Klein Chemisch Afval (K.C.A.), waar u gebruikte batterijen en/of producten kunt inleveren.

De chemische symbolen Hg, Cd of Pb geven aan dat het kwik- (Hg), cadmium- (Cd) of loodgehalte (Pb) in de batterij hoger is dan de referentieniveaus in de Richtlijn 2006/66/EC.



De zwarte balk geeft aan dat het product na 13 augustus 2005 op de markt werd gebracht.

Help het milieu door uw product en/of batterijen op een verantwoordelijke manier weg te gooien.

Kijk voor meer informatie op:

www.stibat.nl

STICKEROVERZICHT

Plak a.u.b. de stickers volgens onderstaande instructies op de onderdelen van de speelset.

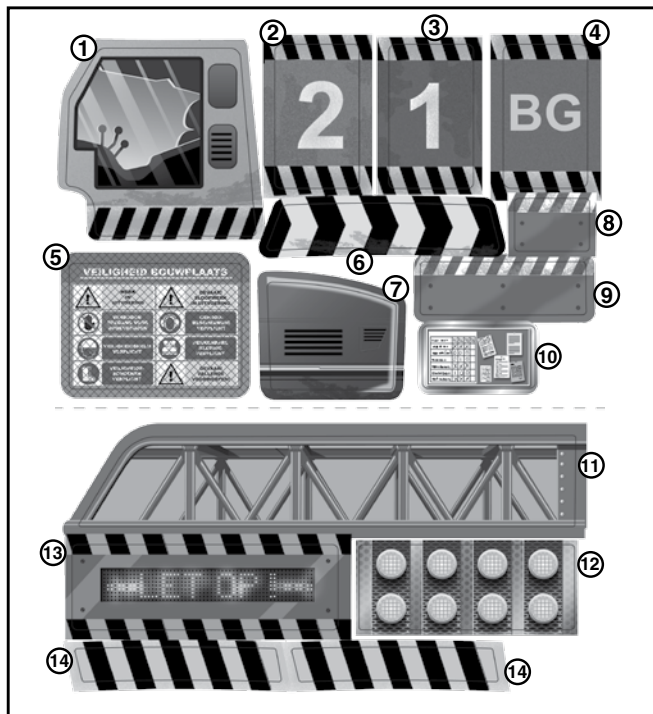

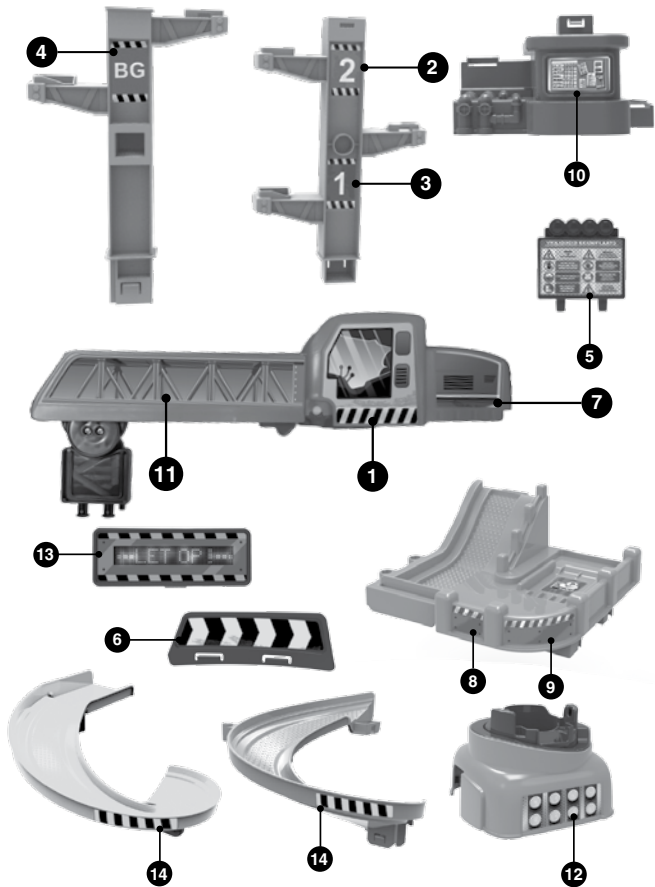

MONTAGE INSTRUCTIES

Bij VTech® staat veiligheid voorop. Om de veiligheid van het kind te kunnen garanderen, is montage door een volwassene vereist. Deze verpakking bevat vier schroeven. Laat kinderen niet met losse onderdelen spelen. Zorg ervoor dat alle onderdelen goed gemonteerd zijn, voordat u het speelgoed aan een kind geeft.

1. Monteer de toren volgens onderstaande stappen:

A: Bevestig de eerste steunpilaar aan het centrale basisstuk en bevestig vervolgens de tweede steunpilaar aan de eerste, zoals hieronder wordt afgebeeld. Er zal een 'klik'-geluid te horen zijn wanneer elk onderdeel stevig bevestigd is. Gebruik vervolgens twee schroeven om de eerste steunpilaar nog steviger te bevestigen aan het centrale basisstuk.

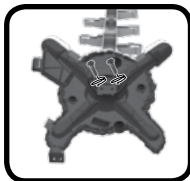
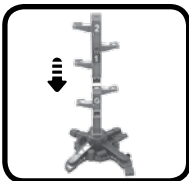

B: Bevestig gebogen wegdeel A aan de bovenste steunpilaar, bevestig gebogen wegdeel B aan gebogen wegdeel A en de onderste steunpilaar. Bevestig gebogen wegdeel C aan gebogen wegdeel B en aan de onderste steunpilaar. Er zal een 'klik'-geluid te horen zijn wanneer elk onderdeel stevig bevestigd is.

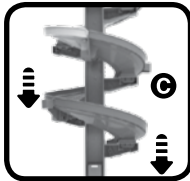
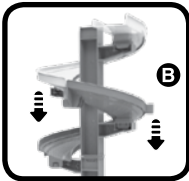
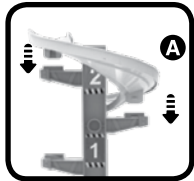

C: Bevestig het 'VTech' bord aan de bovenste steunpilaar, bevestig de lanceerder met Magische Sensor aan gebogen wegdeel A en bevestig het baan-bord aan wegdeel B, zoals hieronder wordt afgebeeld. Er zal een 'klik'-geluid te horen zijn wanneer de lanceerder stevig bevestigd is.



2. Monteer de onderdelen van de splitsing volgens onderstaande stappen:

Bevestig de routewisselaar aan de splitsing, bevestig het splitsing-steundeel aan de onderste steunpilaar en gebogen wegdeel C, zoals hieronder wordt weergegeven. Er zal een 'klik'-geluid te horen zijn wanneer elk onderdeel stevig bevestigd is.



3. Monteer de onderdelen van de lift volgens onderstaande stappen:

A: Bevestig de twee kleine platform-steundelen, de muur en het platform-steundeel aan de parkeerplaats met Magische Sensor, zoals hieronder wordt weergegeven. Er zal een 'klik'-geluid te horen zijn wanneer elk onderdeel stevig bevestigd is.

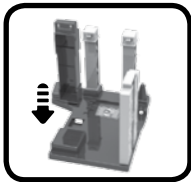
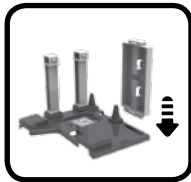
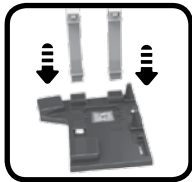

B: Bevestig het platform met Magische Sensor aan de steundelen en muur van de parkeerplaats, zoals hieronder wordt afgebeeld. Er zal een 'klik'-geluid te horen zijn wanneer het onderdeel stevig bevestigd is.

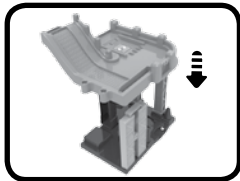

C: Bevestig het platform met Magische Sensor aan de splitsing en bevestig het bord met waarschuwingen aan het platform, zoals hieronder wordt afgebeeld. Er zal een 'klik'-geluid te horen zijn wanneer elk onderdeel stevig bevestigd is.

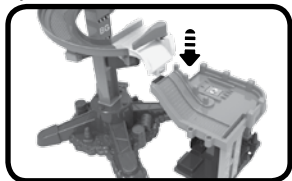

D: Bevestig de parkeerplaats aan het centrale basisstuk, zoals hieronder wordt afgebeeld. Er zal een 'klik'-geluid te horen zijn wanneer het onderdeel stevig bevestigd is.

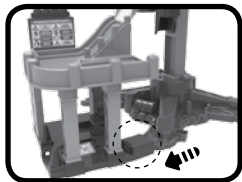

E: Bevestig het lift-onderdeel aan de muur zoals hieronder wordt afgebeeld. Er zal een 'klik'-geluid te horen zijn wanneer het onderdeel stevig bevestigd is. Verbind vervolgens het lift-platform met Magische Sensor met het lift-onderdeel, zoals hieronder wordt afgebeeld.

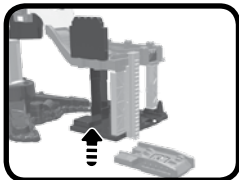
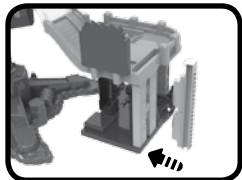

4. Monteer de onderdelen van de bouwkraan volgens onderstaande stappen:

A: Bevestig de twee bouwkraan-steundelen aan de lanceerbak-steun, zoals hieronder wordt weergegeven. Er zal een 'klik'-geluid te horen zijn wanneer elk onderdeel stevig bevestigd is.



B: Bevestig de twee grote bouwkraan-steundelen aan de lanceerbak-steun, zoals hieronder wordt weergegeven. Er zal een 'klik'-geluid te horen zijn wanneer elk onderdeel stevig bevestigd is.

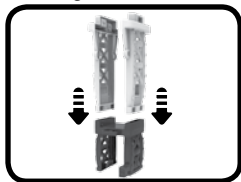

C: Bevestig de lanceerbak met Magische Sensor aan de lanceerbak-steun, zoals hieronder wordt weergegeven. Er zal een 'klik'-geluid te horen zijn wanneer het onderdeel stevig bevestigd is.

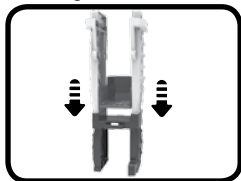

D: Bevestig het loopband-steundeel aan de loopband, bevestig vervolgens het laadplek-platform met Magische Sensor aan het loopband-steundeel en bevestig de slagboom aan de loopband, zoals hieronder wordt weergegeven. Er zal een 'klik'-geluid te horen zijn wanneer elk onderdeel stevig bevestigd is. Verbind ten slotte de loopband met de lanceerbak-steun, zoals hieronder wordt weergegeven.

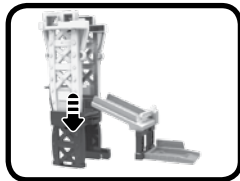
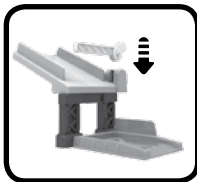
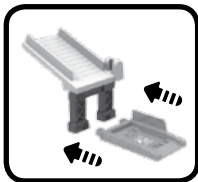
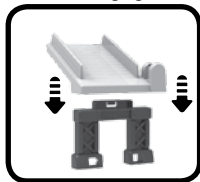

E: Bevestig het bouwkraan-basisstuk aan de twee grote bouwkraan-steundelen, zoals hieronder wordt weergegeven. Er zal een 'klik'-geluid te horen zijn wanneer het onderdeel stevig bevestigd is.

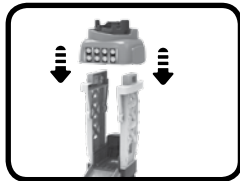

F: Bevestig het hijsbak-bovenstuk aan het hijsbak-basisstuk, bevestig de bouwkraan aan het hijsbak-bovenstuk, bevestig de bouwkraan aan het bouwkraan-basisstuk en bevestig het kleine verbindingsstuk aan het bouwkraan-basisstuk, zoals hieronder wordt weergegeven. Er zal een 'klik'-geluid te horen zijn wanneer elk onderdeel stevig bevestigd is. Plaats tot slot het bouwkraan-bovenstuk op de bouwkraan, zoals hieronder wordt weergegeven.

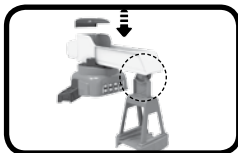
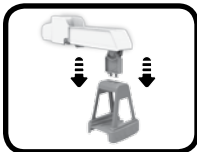
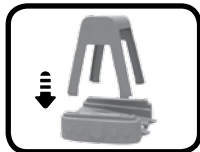

5. Monteer de overige onderdelen van de bouwplaats volgens onderstaande stappen:

A: Bevestig het korte verbindingsstuk aan het baan-ondersteundeel en bevestig het baan-bovensteundeel aan het korte verbindingsstuk, zoals hieronder wordt weergegeven. Er zal een 'klik'-geluid te horen zijn wanneer elk onderdeel stevig bevestigd is.

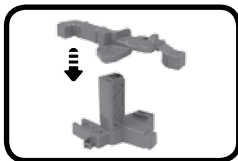
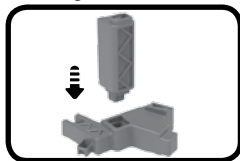

B: Bevestig de toren met bord aan het kantoor-basisstuk, zoals hieronder wordt afgebeeld. Er zal een 'klik'-geluid te horen zijn wanneer het onderdeel stevig bevestigd is. Gebruik vervolgens twee schroeven om deze onderdelen nog steviger aan elkaar te bevestigen.

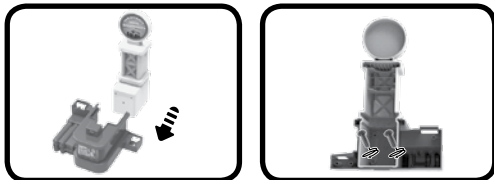

C: Bevestig het baan-steundeel aan de toren met bord, zoals hieronder wordt afgebeeld. Er zal een 'klik'-geluid te horen zijn wanneer het onderdeel stevig bevestigd is.

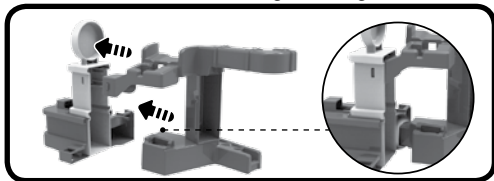

D: Bevestig gebogen wegdeel E, zoals hieronder wordt afgebeeld. Er zal een 'klik'-geluid te horen zijn wanneer het onderdeel stevig bevestigd is.

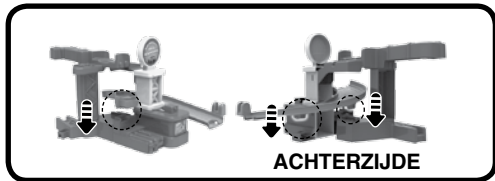

E: Bevestig gebogen wegdeel D aan gebogen wegdeel E en bevestig gebogen wegdeel D aan het baan-bovensteundeel, zoals hieronder wordt afgebeeld. Er zal een 'klik'-geluid te horen zijn wanneer het onderdeel stevig bevestigd is.

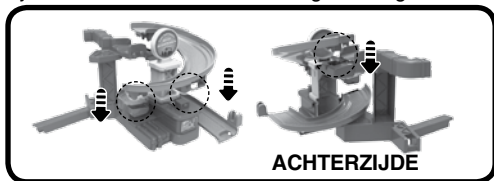

F: Bevestig het rechthoekig bord, de vangrail en de slagboom, zoals hieronder wordt afgebeeld. Er zal een 'klik'-geluid te horen zijn wanneer elk onderdeel stevig bevestigd is.

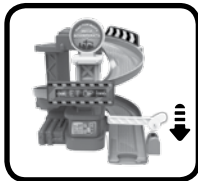
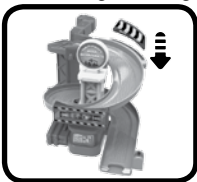

G: Bevestig de bouwkraan aan het baan-ondersteundeel en het baan-bovensteundeel, zoals hieronder wordt afgebeeld. Er zal een 'klik'-geluid te horen zijn wanneer het onderdeel stevig bevestigd is.

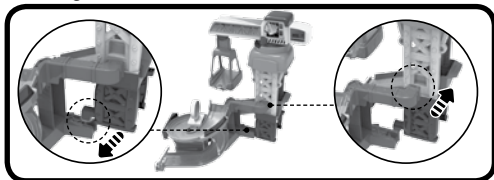

H: Verbind de toren en de bouwkraan met behulp van het lange verbindingstuk, zoals hieronder wordt afgebeeld.

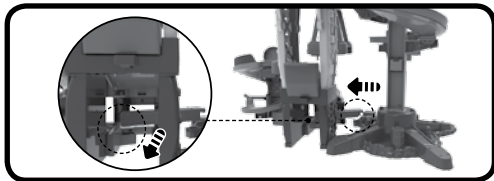

Wanneer de montage-stappen voltooid zijn, kan er gespeeld worden met de **Mega Bouwplaats** en kan deze verbonden worden met andere **Toet Toet Auto's®** speelsets (apart verkrijgbaar).



FUNCTIES

Kevin Kiepwagen

1. Aan/Uit-schakelaar

Om **Kevin Kiepwagen** AAN te zetten beweeg je de **Aan/Uit-schakelaar** naar (). Om het speelgoed UIT te zetten beweeg je de Aan/Uit-schakelaar naar ().

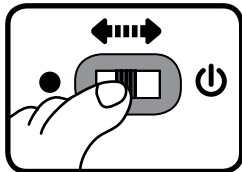

2. Automatische uitschakeling

Om batterijen te sparen, schakelt het speelgoed automatisch uit als er enige tijd niet mee wordt gespeeld. Het speelgoed kan weer geactiveerd worden door op de knipperende gezichtstoets of de actie-toets te drukken óf door het voertuig snel te bewegen, zodat de bewegingssensor wordt geactiveerd.

Let op: Het voertuig in deze verpakking staat in een demo-stand. Zet het voertuig, na het openen van de verpakking, uit en vervolgens weer aan om normaal te kunnen spelen. Wanneer het speelgoed snel uitschakelt of wanneer het lichtje snel uit gaat, raden wij aan de batterijen te vervangen.

ACTIVITEITEN

Kevin Kiepwagen

1. Verschuif de **Aan/Uit-schakelaar** om het speelgoed aan te zetten. Je hoort een gezongen liedje, een vrolijk zinnetje en een geluidseffect. Het lichtje knippert mee met het geluid.

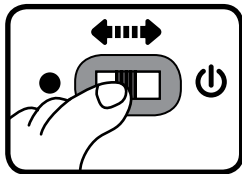

2. Druk op de **knipperende gezichttoets** om geluidseffecten, vrolijke zinnetjes, gezongen liedjes en melodietjes te horen. Het lichtje knippert mee met het geluid.



3. Beweeg het **voertuig** om grappige geluiden te horen. Beweeg het voertuig tijdens een melodie om grappige geluiden toe te voegen. Het lichtje knippert mee met het geluid.



4. Druk op de **actie-toets** op het voertuig om een beweging te activeren en grappige geluidjes te horen. Het lichtje knippert mee met het geluid.



5. Het voertuig herkent de **Magische Sensors** in de **Toet Toet Auto's®** speelsets. Beweeg het voertuig over een Magische Sensor en zie het gezichtje knipperen en hoor vrolijke zinnnetjes, geluidseffecten, melodietjes en gezongen liedjes. (Speelsets zijn apart verkrijgbaar).



Mega Bouwplaats

1. De **Toet Toet Auto's® - Mega Bouwplaats** bevat zes **Magische Sensors**. De Toet Toet Auto's voertuigen (alleen voertuigen met Magische Sensor herkenning) reageren op de Magische Sensors met grappige geluiden, vrolijke zinnnetjes, gezongen liedjes en meer!
2. Laad de **stenen** in de laadbak van **Kevin Kiepwagen** om ze te vervoeren.
3. Plaats **Kevin Kiepwagen** op de **lanceerder**. Beweeg de lanceerder omhoog om de kiepwagen op volle snelheid over de baan te laten rijden!



4. Beweeg de **routewisselaar** om de route te veranderen.

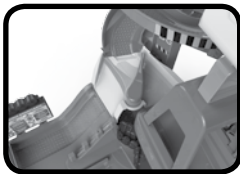

5. Plaats **Kevin Kiepwagen** op de **lift** om hem naar boven of beneden te brengen.



6. Plaats **Kevin Kiepwagen** op de **parkeerplaats** om hem uit te laten rusten.



7. Laat **Kevin Kiepwagen** van de toren rijden en zie hem op spectaculaire wijze door de **hijsbak** naar de andere kant van de bouwplaats gebracht worden.

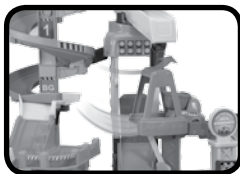

8. Kantel de **lanceerbak** en zet de slagboom omhoog om een steen in de laadbak van **Kevin Kiepwagen** te laten rollen.



MELODIETJES

1. A Hunting We Will Go
2. Eine Kleine Nachtmusik (Mozart)
3. In een groen, groen knollenland
4. Drie maal drie is negen
5. Humpty Dumpty
6. Hoedje van papier

GEZONGEN LIEDJES

Liedje 1

Kom laad mij maar vol, niets is mij te zwaar.
Ik rijd naar de bouwplaats en dan kiepen maar!

Liedje 2

Mijn laadbak is groot en sterk.
Kom ga mee, we gaan aan het werk!

Liedje 3

Toet! Toet! Auto's!
Toet! Toet! Auto's!
Ik ben Kevin Kiepwagen.
Ik werk graag op de bouw! Toet! Toet!
Ik ga met de bouwvakkers aan de slag
en help ze heel de dag! Toet! Toet!

ONDERHOUD EN VERZORGING

1. Maak het speelgoed a.u.b. alleen schoon met een vochtige en niet met een natte doek.
2. Zet het speelgoed niet voor langere tijd in de felle zon of in de buurt van een andere warmtebron.
3. Als het speelgoed voor langere tijd niet wordt gebruikt, is het aan te bevelen de batterijen te verwijderen.
4. Laat het speelgoed niet op harde oppervlakken vallen en stel het niet bloot aan vocht of water.
5. Reinig het speelgoed niet met bijtende schoonmaakmiddelen.

LET OP:

Als **Kevin Kiepwagen** opeens stopt of als het geluid slechter wordt:

1. Zet dan het speelgoed uit en laat het zo enkele minuten staan.
 2. Zet het daarna weer aan.
 3. Blijft het probleem bestaan, dan kan het veroorzaakt worden door bijna lege batterijen.
 4. Vervang de oude batterijen door nieuwe en probeer het opnieuw.
- Blijft het probleem nog steeds bestaan, neem dan a.u.b. contact op met onze klantenservice, e-mail: klantenservice@vtechnl.com / telefoonnummer: (0031) (0)495-459123

BELANGRIJKE MEDEDELING:

Het ontwerpen en ontwikkelen van educatief speelgoed gaat gepaard met een verantwoordelijkheid die wij bij **VTech®** uitermate serieus opvatten. Wij zetten ons volledig in om er zeker van te zijn dat de informatie, die de kern van ons product is, zeer nauwkeurig en accuraat is. Het kan echter gebeuren dat er fouten voorkomen. Het is voor u van belang om te weten dat wij volledig achter onze producten staan en u aanmoedigen contact op te nemen met onze klantenservice indien u problemen heeft met, of suggesties heeft voor onze producten. Wij staan u dan graag te woord.
Telefoonnummer: (0031) (0)495-459123
E-mail: klantenservice@vtechnl.com

Bezoek onze website voor meer informatie over onze producten en garantievoorwaarden:

vtechnl.com

